

ESQ

ISO 9001



**RISCALDATORE A RAGGI INFRAROSSI
CON LAMPAD E ALOGENE AL QUARZO**
HALOGEN QUARTZ INFRARED HEATER
**RÉCHAUFFEUR À RAYONS INFRAROUGES
AVEC LAMPES HALOGÈNES AU QUARTZ**
INFRAROT-HEIZER MIT HALOGEN-QUARZLAMPE
**CALEFACTORES INFRARROJOS CON
LÁMPARAS HALÓGENAS DE CUARZO**
AQUECEDORES A RAIOS INFRAVERMELHOS
COM LÂMPADAS HALOGÊNEAS AO QUARTZO

SHARKLITE

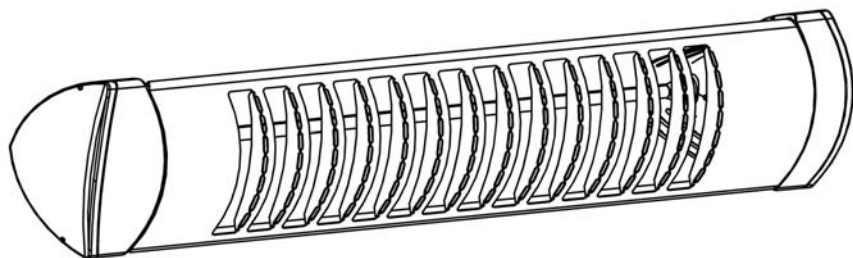

USO E MANUTENZIONE
USE AND MAINTENANCE
EMPLOI ET ENTRETIEN
GEBRAUCH UND WARTUNG
USO Y MANTENIMIENTO
USO E MANUTENÇÃO

CE

Classe I - IP 55

1. NACHRICHTEN ÜBER DIE SICHERHEIT

Die nachfolgenden Hinweise aufmerksam lesen, da sie wichtige Angaben über die Sicherheit im Hinblick auf Installation, Gebrauch und Wartung des Gerätes enthalten. Dieses handbuch ist aufzubewahren und bei abgabe des geräts an den neuen anwender zu übergeben. Der Hersteller kann die Merkmale der Produkte ohne vorherige Ankündigung ändern. Bei den technischen Daten sind Abweichungen möglich.

1. Dieses Gerät darf ausschließlich für den vorgesehenen Zweck verwendet werden, das heißt die Heizung von ambient. Der Hersteller übernimmt keine Haftung, für Schäden am Gerät, die durch unsachgemäße Handhabung entstanden sind.
2. Vergewissern Sie sich nach dem Auspacken des Produkts über die Vollständigkeit des Inhalts, und überprüfen Sie, dass das Produkt keine Zeichen von Defekten, Beschädigungen oder unsachgemässer Behandlung aufweist.
3. Das Verpackungsmaterial ausserhalb der Reichweite von Kindern aufbewahren, da es eine potentielle Gefahrenquelle darstellt.
4. Versichern Sie sich vor dem Anschliessen des Geräts an das Stromnetz darüber, dass die Spannung Ihres Geräts mit der auf dem Typenschild-Etikett des Geräts angegebenen übereinstimmt.
5. Es gilt, einige grundlegende Regeln für alle elektrischen Geräte zu befolgen, wenn Sie Ihren Heizer verwenden:
 - Das Gerät nicht mit nassen Händen anfassen.
 - Das Gerät nicht mit blossen Füssen bedienen.
 - Niemals am Speisekabel ziehen, um das Gerät von der Steckdose zu trennen; direkt am Stecker ziehen.
 - Das Gerät darf nicht von Kindern oder unfähigen Personen bedient werden.
6. Das Gerät ist zu Personen (genauso wie Kinder) nicht passend, die physisch oder geistig behindert oder mit sensorischen Schwachpunkten sind, es sei denn, daß sie durch fuer ihre Sicherheit verantwortliche Person unterrichtet oder geleitet worden sind.
7. Auf das Verwenden von unangebrachten Verlängerungen verzichten.
8. Führen Sie keine selbständigen Veränderungen am Gerät durch.
9. Die Verbindungen trocken halten.
10. Bei beschädigtem Speisekabel den Heizer nicht verwenden.
11. Trennen Sie das Gerät vom Stromnetz, wenn Sie es nicht verwenden.

2. NACHRICHTEN ÜBER DIE INSTALLATION

- Die Installation des Geräts ist von kompetentem und fachkundigem Personal, in Übereinstimmung mit der Vorschrift CEI 64-8 für elektrische Anlagen vorzunehmen. Vor dem Einstecken des Stromsteckers in die Steckdose sicherstellen, dass die elektrische Anlage mit einem leistungsfähigen Erdungssystem ausgestattet ist.
- Das Gerät kann mit dem Gummikabel und dem mitgelieferten Stecker an das Stromnetz angeschlossen werden, falls das Modell dies vorsieht, andernfalls kann es direkt an das Stromnetz angeschlossen werden. Im letzten Fall ist stromaufwärts ein zweipoliger Schalter mit einer Öffnungsdistanz der Kontakte von mindestens 3mm erforderlich.
- Der Heizer darf ausschliesslich horizontal installiert werden, unter Verwendung des mitgelieferten Befestigungszubehörs.
- Lassen Sie einen Abstand von mindestens 30 cm zwischen dem höchsten Teil des Heizers und der Decke, und 30 Zentimeter zwischen des Heizers und der Wand. Bei Wandmontage, Lassen Sie einen Abstand von mindestens 8 cm zwischen der Wand und der **Heizer (Abb.1)**.
- Vergewissern Sie sich darüber, dass der Heizer nicht zur Decke oder zu entzündbaren Stoffen hin gerichtet ist
- Vor dem Heizer einen Freiraum von mindestens einem Meter lassen.
- Der Heizer muss auf einer Höhe von mindestens 180 cm installiert werden (Abb.1). Wird er im Bad installiert, beträgt die Mindesthöhe 225 cm in den Zonen 1 e 2, während in der Zone 3 die Mindestdistanz vom Boden 180 cm beträgt, unter Berücksichtigung der Vorschriften jedes einzelnen Landes (CEI 64-8).
- Das Gerät kann nicht direkt unter einer Steckdose betrieben werden.
- Die Montage muss in so großem Abstand von der Dusch -oder Badewanne erfolgen, dass der Schalter des Gerätes von dort nicht erreichbar ist.
- Das Gerät muss nicht direkt in der Nähe von Bade -und Dusch -wannen sowie von Schwimmbäder montiert werden.
- Vergewissern Sie sich darüber, dass keine Möglichkeit besteht, dass entzündbares Material in Kontakt mit dem Heizer gerät oder sich in dessen Nähe befindet.
- Das Gerät darf nicht an Orten installiert werden, an denen entzündliche Gase oder gefährliche Dämpfe vorliegen können.
- Das Gerät ist mit einem Sicherheitsgitter versehen, das die Lampe vor eventuellem Zusammenstoss mit grossen Fremdkörpern schützen soll. Dieses Gitter nicht entfernen und das Gerät nicht ohne es verwenden.

Die Heizung erzielt eine Distanz von zirka 3 Metern vor dem Gerät. Das Hauptelement des Geräts ist die lineare Quarzlampe mit Tungsten-Verstrebungen in Halogen-Ambiente. Bereits wenige Sekunden nach dem Einschalten arbeitet das Gerät mit voller Leistung.

3. ELEKTRISCHE INSTALLATION

- Die Produktpalette der Sharklite umfasst Geräte mit 1200W oder 1800W.
- Die für den privaten Gebrauch bestimmten Geräte verfügen über einen Einschalter und ein flexibles Speisekabel mit Stecker. Das Kabel besteht aus Gummi (H05 RN-F).
- Die für den professionellen Gebrauch bestimmten Modelle (mit einem P in der Artikelnummer gekennzeichnet) haben kein Speisekabel. Sie sind somit von Fachpersonal an das Stromnetz anzuschließen, unter Verwendung von Kabeln mit den o.a. Eigenschaften.
- Das Produkt zählt zur Klasse I und IP55, dies ist der allgemein vorgesehene Schutzgrad für auch im Freien zu installierende Geräte.
- Für einen Schutz gegen Staub und Wasser des Geräts, ist der Anschluss mindestens mit dem System IP55, entsprechend der italienischen Vorschrift CEI 64-8 vorzunehmen.

4. AUFSTELLEN

Die Produktsreihe der Heizgeräte Sharklite wurde, in Bezug auf eine maximale Flexibilität bei der Positionierung, studiert. Man kann dabei unter den folgenden Möglichkeiten auswählen:

Wandmontage mit Aluminiumunterlage – Abb.2. Bevor Sie die Löcher zur Befestigung der Dübel in die Wand bohren, versichern Sie sich dass diese auch solide ist und dass darunter keine Elektroleitung oder ähnliches durchlaufen. Legen Sie die Aluminiumunterlage auf die Mauer auf und kennzeichnen Sie mit einem Stift oder Schraubenzieher die Position der Öffnungen. Bohren Sie nun zwei Löcher mit Hilfe eines Halter Bohrstifts von 5 mm in die Wand und fixieren Sie den Halter mittels der Dübel der Ausstattung.

Mauer-Deckenmontage mit zugbeanspruchtem Konstruktions-Satz (Code 705) – Abb.3. Bevor Sie die Wand durchbohren, versichern Sie sich dass die Zone der Mauer oder Decke, in der das Gerät befestigt werden soll, auch solide ist. Fixieren Sie mittels der Dübel der Ausstattung zwei Muffen mit einem Abstand von 13 cm und die anderen beiden auf die selbe Art an der gegenüberliegenden Seite des Geräts. Führen Sie die Stahlseile in den eigenen Öffnungen der Plastikteile des Geräts ein und fixieren Sie diese an den Muffen. Versichern Sie sich von der Stabilität der zugbeanspruchten Konstruktion, da sich diese oberhalb der Köpfe der anwesenden Personen befindet.

Pfosten-Montage (Code 702) – Abb.4. Zur Montage des Geräts am Pfosten, schrauben Sie die Aluminiumunterlage auf die Frontseite, indem Sie dafür die beigelegten Schrauben benutzen. Auf dem Pfosten können nur ein oder zwei Geräte, in gegenüberliegender Position, montiert werden.



Sich darüber vergewissern, dass das Speisekabel nicht in Kontakt mit dem Strahler des Geräts gelangt, und dass es nicht in das Aktionsfeld des Leuchtfusses reicht. Das Kabel kann an den Aluminiumunterlage hinter dem Reflektor des Geräts mit Hilfe von Plastikschellen befestigt werden.

5. GEBRAUCH

- Das Gerät mittels des Schalters einschalten ("SWITCH" - Abb.1).
- Sich darüber vergewissern, dass die Strahlen in die Richtung gehen, die man heizen möchte. Wenn nötig, ändern Sie den Schrägstellungswinkel, indem Sie momentan die Fixierschrauben der Aluminiumunterlage lockern und die Plastikteile beliebig schwenken.
- Alle Anwender müssen über den Betrieb und die Sicherheit des Geräts informiert sein. Die vorliegenden Anleitungen sind als Begut aufzubewahren.
- Befindet sich niemand in dem zu heizenden Raum, ist das Gerät auszuschalten und der Stecker zu ziehen.

6. WARTUNG

Der Heizer Sharklite enthält keine sich bewegenden Teile, somit ist die Wartung begrenzt. Es ist lediglich zu prüfen, dass sich kein Staub oder Schmutz auf der reflektierenden Parabel oder auf der Lampe befindet, was zu Überhitzung und Verkürzung der Lebensdauer der Lampe führen könnte. Das Gerät zur Reinigung leicht mit einem feuchten Tuch abreiben.

Die Kalksteinmasse oder salzige Inkrustationen reduzieren das Leben des Geräts und den Ertrag der Lampe; es ist folglich besser, die fortgesetzte Benutzung zu vermeiden, d.H.lang das Gerät in Anwesenheit vom Wasser oder vom Salzsprühnebel zu lassen. Nachdem Sie das Gerät ausgeschaltet haben, nehmen Sie eventuelle Salzwasserrückstände weg mit der Hilfe von einer Wasserspülung (entmineralisiertes Wasser).

7. ERSATZ DER LAMPEN UND DER SILIKONHALTERUNGEN

Die Lampe des Sharklite ist robust, und wenn man Vibrationen und Schläge vermeidet, beträgt die Haltedauer zirka 5000 Stunden. Beim Ersetzen der Lampe werden auch die Silikonhalterungen ersetzt, die in jedem Fall auszutauschen sind, bevor sie Zeichen von Verschleiss aufweisen. Wenden Sie sich für eventuelle Ersatz- oder Reparaturarbeiten ausschließlich an zugelassene Mo-El-Kundendienstzentren. Vergewissern Sie sich darüber, dass es sich um Originalersatzteile handelt.

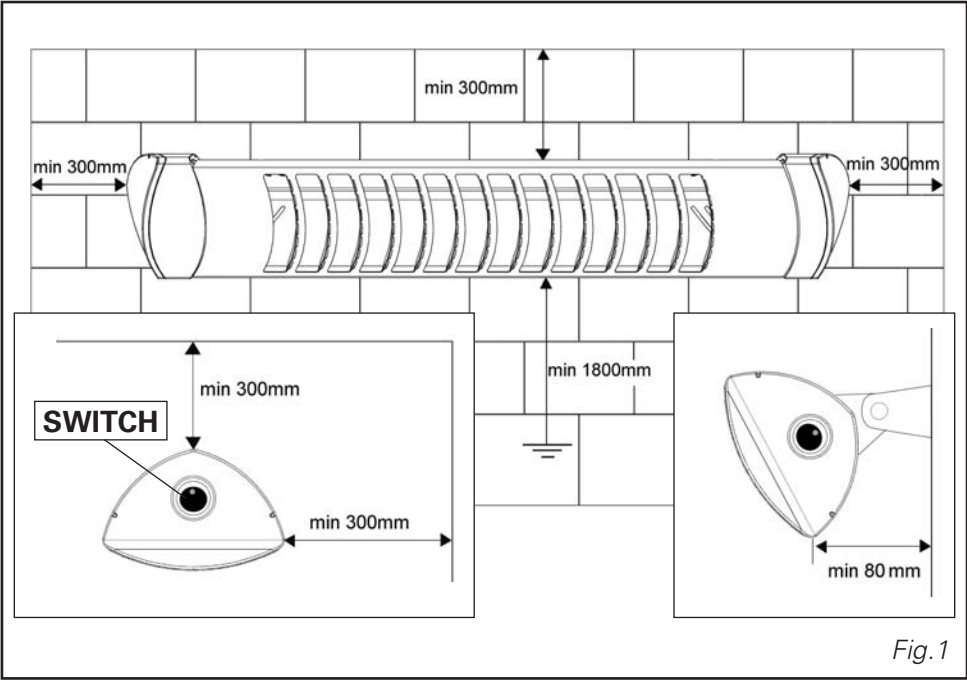

Fig.1

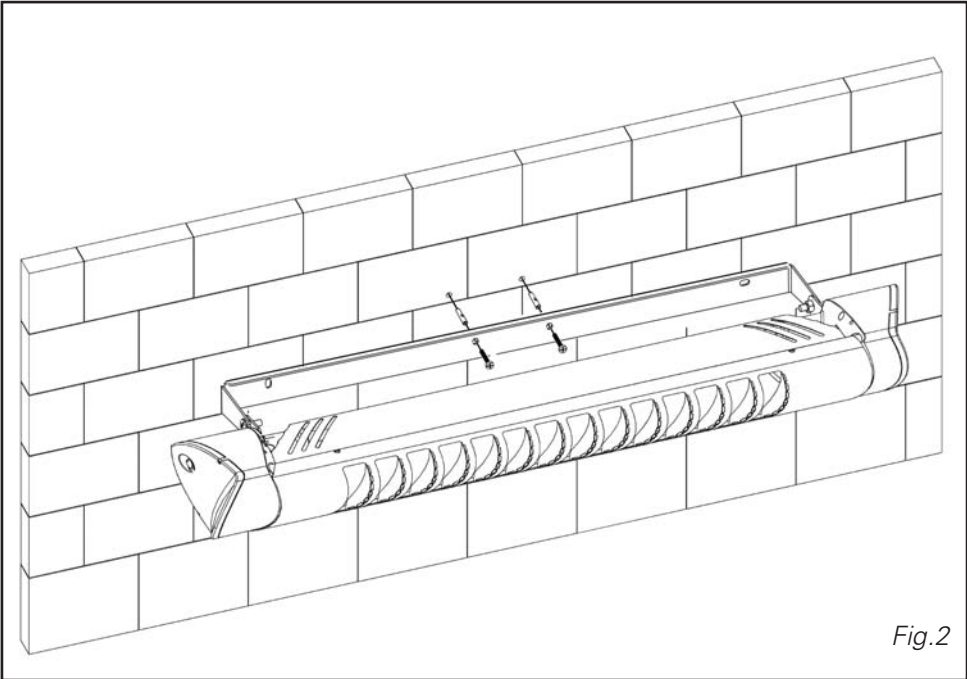
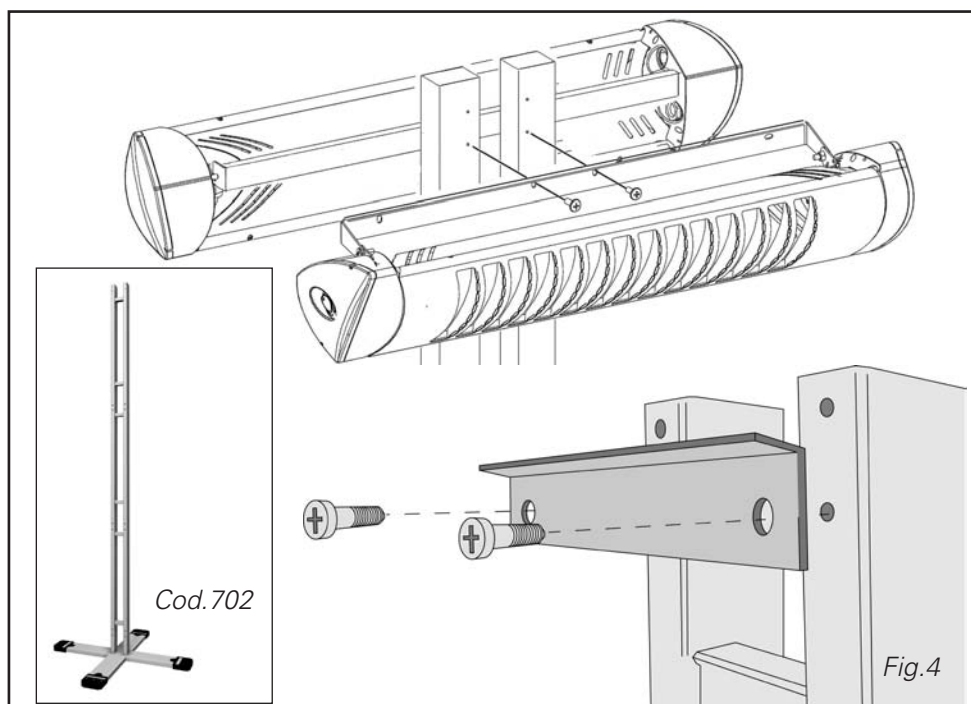
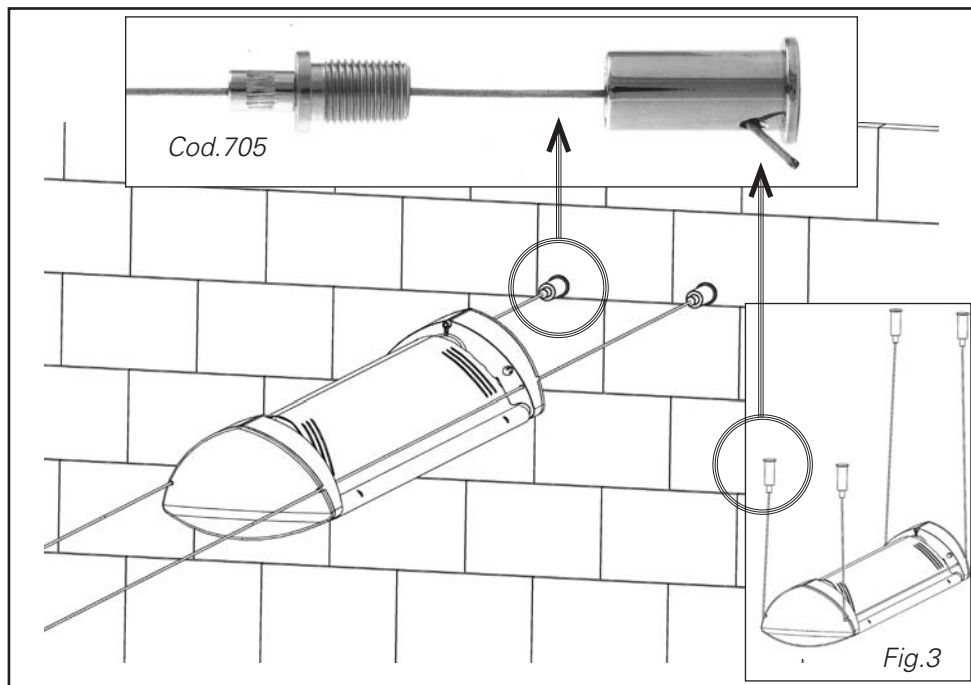

Fig.2



**INFORMAZIONE IMPORTANTE
PER LO SMALTIMENTO
AMBIENTALMENTE
COMPATIBILE**

**Important information concerning
the environmentally compatible
disposal of the appliance**

**Information importante pour
l'élimination compatible avec
l'environnement**

**Wichtige Information für den
Benutzer zur umweltfreundlichen
Entsorgung des Gerätes**

**Información importante sobre
eliminación respetuosa con el
medio ambiente**

**Informações importantes sobre
a eliminação compatível com o
ambiente**

**Belangrijke informatie
over milieuvriendelijke
afvalverwerking**

**Viktig information för en
miljömässigt förenlig kassering**

**Laitteen
ympäristönsuojelumääräysten
mukaista hävittämistä koskeva
tärkeä tieto**

**Vigtige oplysninger om
miljømæssig forsvarlig
bortskaffelse**

**Ważne informacje dotyczące
usuwania odpadów w sposób
bezpieczny dla środowiska**

**Fontos információ a
környezetvédelmi szempontból
kompatibilis megsemmisítéshez**

**Důležité informace týkající se
likvidace přístroje slučitelné s
ochranou životního prostředí**

**Pomembno obvestilo za okolju
prijazno odlaganje**



IT IMPORTANTE

*Questo prodotto è conforme alla
Direttiva EU 2002/96/EC.*

Il simbolo del cestino barrato riportato sull'apparecchio indica che il prodotto, alla fine della propria vita utile, dovendo essere trattato separatamente dai rifiuti domestici, deve essere conferito in un centro di raccolta differenziata per apparecchiature elettriche ed elettroniche oppure riconsegnato al rivenditore al momento dell'acquisto di una nuova apparecchiatura equivalente.



L'utente è responsabile del conferimento dell'apparecchio a fine vita alle appropriate strutture di raccolta, pena le sanzioni previste dalla vigente legislazione sui rifiuti.

L'adeguata raccolta differenziata per l'avvio successivo dell'apparecchio smesso al riciclaggio, al trattamento e allo smaltimento ambientalmente compatibile contribuisce ad evitare possibili effetti negativi sull'ambiente e sulla salute e favorisce il riciclo dei materiali di cui è composto il prodotto.

Per informazioni più dettagliate inerenti i sistemi di raccolta disponibili, rivolgersi al servizio locale di smaltimento rifiuti o al negozio in cui è stato effettuato l'acquisto.

I produttori e gli importatori ottemperano alla loro responsabilità per il riciclaggio, il trattamento, lo smaltimento ambientalmente compatibile sia direttamente sia partecipando ad un sistema collettivo.

EN IMPORTANT

*This product conforms to EU
Directive 2002/96/EC.*

This appliance bears the symbol of the barred waste bin. This indicates that, at the end of its useful life, it must not be disposed of as domestic waste, but must be taken to a collection centre for waste electrical and electronic equipment, or returned to a retailer on purchase of a replacement.



It is the user's responsibility to dispose of this appliance through the appropriate channels at the end of its useful life. Failure to do so may incur the penalties established by laws governing waste disposal.

Proper differential collection, and the subsequent recycling, processing and environmentally compatible disposal of waste equipment avoids unnecessary damage to the environment and possible related health risks, and also promotes recycling of the materials used in the appliance.

For further information on waste collection and disposal, contact your local waste disposal service, or the shop from which you purchased the appliance.

Manufacturers and importers fulfil their responsibilities for recycling, processing and environmentally compatible disposal either directly or by participating in collective systems.

FR ATTENTION

Ce produit est conforme à la directive EU 2002/96/EC.

Le symbole représentant une poubelle barrée présent sur l'appareil indique qu'à la fin de son cycle de vie, il devra être traité séparément des déchets domestiques. Il devra donc être confié à un centre de collecte sélective pour appareils électriques et électroniques ou rapporté au revendeur lors de l'achat d'un nouvel appareil.



L'utilisateur est responsable de la remise de l'appareil usagé aux structures de collecte compétentes sous peine des sanctions prévues par la législation sur l'élimination des déchets.

La collecte sélective réalisée avant le recyclage, le traitement et l'élimination compatible avec l'environnement de l'appareil usagé contribue à éviter les nuisances pour l'environnement et pour la santé et favorise le recyclage des matériaux qui composent le produit.

Pour de plus amples informations concernant les systèmes de collecte existants, adressez-vous au service local d'élimination des déchets ou au magasin qui vous a vendu l'appareil.

Les fabricants et les importateurs optent pour à leur responsabilité en matière de recyclage, de traitement et d'élimination des déchets compatible avec l'environnement directement ou par l'intermédiaire d'un système collectif.

DE ACHTUNG

Dieses Gerät entspricht der EG-Richtlinie 2002/96/EG.

Das Symbol mit der durchgestrichenen Abfalltonne am Gerät bedeutet, dass das Gerät nach seiner Aussonderung nicht im Haushaltsmüll entsorgt werden darf, sondern an einer Sammelstelle für Elektro- und Elektronikgeräte oder beim Kauf eines gleichwertigen Neugerätes beim Händler abzugeben ist.



Der Benutzer hat Sorge zu tragen, dass das Gerät nach seiner Aussonderung an einer geeigneten Sammelstelle abgegeben wird. Ein Nichtbeachten dieser Vorschrift ist gemäß der geltenden Abfallordnung strafbar.

Das geeignete Sortieren von Abfall und nachfolgende Recyclen des aussortierten Gerätes zur umweltverträglichen Entsorgung trägt zum Schutz von Umwelt und Gesundheit bei und dient der Wiederverwendung der recyclingfähigen Materialien, aus denen das Gerät besteht.

Für detailliertere Informationen bezüglich der verfügbaren Sammelsysteme wenden Sie sich an Ihre örtliche Behörde oder an den Händler, bei dem Sie das Gerät gekauft haben.

Die Hersteller und Importeure kommen ihrer Verpflichtung zum umweltfreundlichen Recycling, Verarbeiten und Entsorgen sowohl direkt als auch durch Teilnahme an einem Kollektivsystem nach.

ES ATENCIÓN

Este producto cumple los requisitos de la Directiva EU 2002/96/EC.

El símbolo del contenedor de basura tachado, que hay sobre el aparato, indica que no puede ser eliminado con los desechos domésticos al finalizar su vida útil. Se ha de llevar a un punto de recogida selectiva para aparatos eléctricos o electrónicos o entregar al proveedor durante la compra de un aparato equivalente.



El usuario deberá llevar el aparato a un punto de recogida selectiva para su eliminación, de lo contrario se aplicarán las sanciones previstas por las normas sobre eliminación de desechos.

La recogida selectiva para la reutilización, tratamiento y eliminación respetuosa con el medio ambiente del aparato ayuda a evitar los efectos sobre el medio ambiente y la salud y favorece el reciclaje de los materiales que componen el producto.

Para más información sobre los sistemas de eliminación disponibles, contactar con el servicio local de eliminación de desechos o con la tienda que vendió el aparato.

Los fabricantes y los importadores cumplen con su responsabilidad de recuperación, tratamiento y eliminación respetuosa con el medio ambiente directamente o participando a un sistema colectivo.

PT ATENÇÃO

Este produto está em conformidade com a Directiva EU 2002/96/EC.

O símbolo do caixote com uma barra existente no aparelho indica que o produto, no fim da sua própria vida útil, deve ser tratado separadamente dos resíduos domésticos, devendo ser enviado para um centro de recolha selectiva para aparelhos eléctricos ou electrónicos ou entregue ao revendedor aquando da compra de um novo aparelho equivalente.



O utilizador é responsável pelo envio do aparelho para as estruturas de recolha adequadas, sob pena das sanções previstas na lei em vigor sobre os resíduos.

A recolha selectiva adequada para o envio sucessivo do aparelho eliminado para a reciclagem, para o tratamento e para a eliminação compatível com o ambiente, contribui para evitar possíveis efeitos negativos no ambiente e na saúde, favorecendo a reciclagem dos materiais que compõem o produto.

Para informações mais pormenorizadas sobre os sistemas de recolha disponíveis, dirija-se ao serviço local de eliminação de resíduos, ou à loja onde foi efectuada a aquisição.

Os fabricantes e importadores serão então responsáveis pela reciclagem, tratamento e eliminação compatível com o ambiente, seja directamente seja participando num sistema colectivo.